

NARZĘDZIE FAZUJĄCE

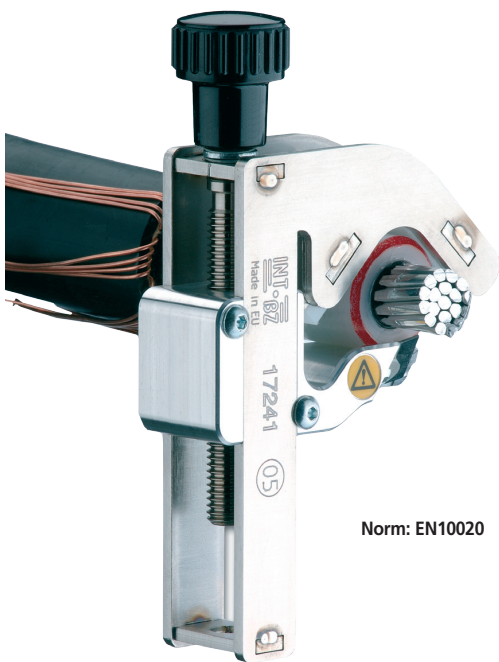

Norm: EN10020

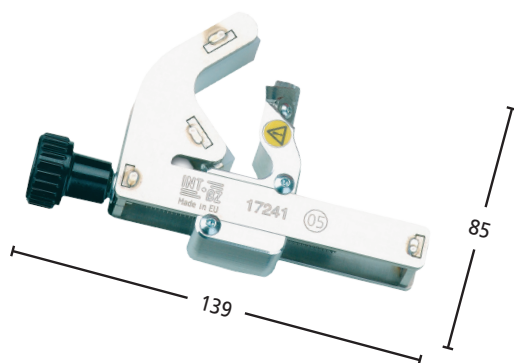

UFS - Narzędzie do fazowania izolacji podstawowej

ZAKRES ZASTOSOWAŃ	ø 15 - 60 mm
SUGEROWANE ZASTOSOWANIE	Wszystkie typy izolacji podstawowej

Charakterystyka techniczna:

- Do fazowania końcówek izolacji podstawowej kabli SN (2 x 45°)
- Pozycjonowanie na kablu za pomocą zacisku
- Optymalny posuw na kablu bez użycia pasty silikonowej
- Wymienne ostrze
- Przestrzeń wymagana do obrotu tylko 200 mm
- Fazuje tylko krawędź (nie nadaje kształtu "ołówka")

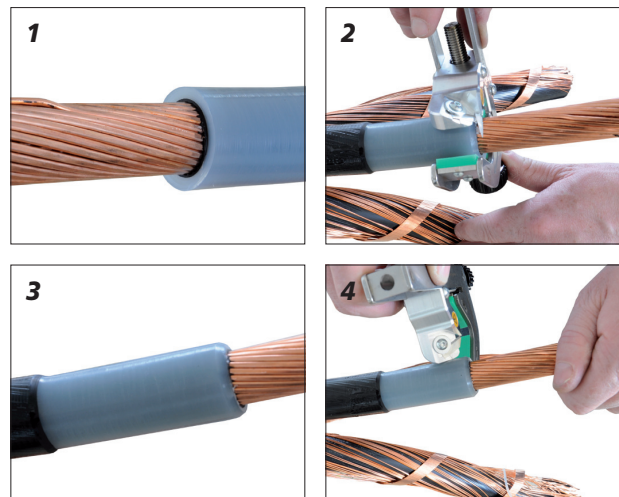

- DO PRACY W OGRANICZONEJ PRZESTRZENI
- ŁATWA OBSŁUGA PRZEZ 1 POKRĘTŁO
- NARZĘDZIE UNIWERSALNE DO 45 kV

Opis	Nr zam.	Wymiary	Waga
Zestaw: UFS	1724 0	170 x 50 x 90 mm	390 g
Ostrze zapasowe	1724 2	-	-

Skład zestawu:

- UFS - narzędzie do fazowania izolacji podstawowej 1724 1
- 2,5mm klucz imbusowy..... 1710 0
- Miękkie etui nylonowe AB17130