

NARZĘDZIA DO ZDEJMOWANIA EKRANU PÓLPRZEWODNIKOWEGO

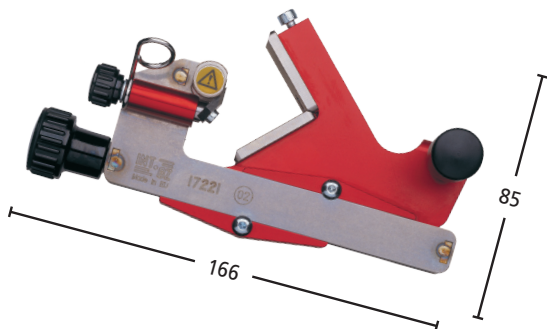

Norm: EN10020



FBS - Zdejmowanie ekranu wulkanizowanego

ZAKRES ZASTOSOWAŃ	Ø 10 - 52 mm
GRUBOŚĆ IZOLACJI	0 - 1,5 mm
SUGEROWANE ZASTOSOWANIE	Wulkanizowany ekran półprzewodnikowy

Charakterystyka techniczna:

- Pozycjonowanie na kablu za pomocą śruby
- Urządzenie umożliwia usunięcie ekranu w dwóch kierunkach - od czoła kabla i w kierunku przeciwnym
- Zdejmowanie można zacząć z każdego miejsca na kablu
- Przestrzeń wymagana do obrotu - tylko 200 mm
- Wymienne ostrze

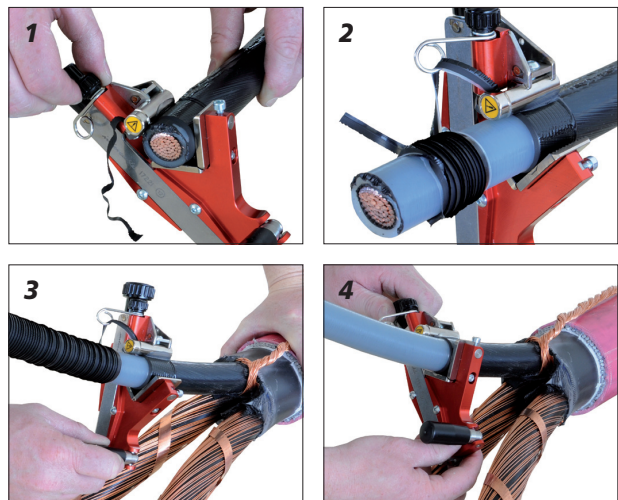

- UMOŻLIWIA PRACĘ W OGRANICZONEJ PRZESTRZENI
- IDEALNE CIĘCIE PO OBWODZIE
- STOPNIOWANA REGULACJA GŁĘBOKOŚCI Z MOŻLIWOŚCIĄ BLOKADY

Opis	Nr zam.	Wymiary	Waga
Zestaw: FBS	1722 0	235 x 200 x 55 mm	800 g
Ostrze zapasowe 17"	1714 2	-	-
2x płytki, 1x rolka, śruby mocujące	1714 5	-	-

Skład zestawu:

- FBS Narzędzie do zdejmowania ekranu 1722 1
- 2,5 mm Klucz imbusowy 1710 0
- Tubka smaru silikonowego AG1013
- Trwała skrzynka z plastiku AB17220